

北海道の翼

# AIR DO

広告メディアのご案内

2026 年度版



## 広告メディアのご案内

就航路線・機材 .....	2
運航実績 .....	3
広告媒体メニュー	
1. 機内誌「rapora」 .....	4
2. 機内サンプリング .....	5
3. 紙コップ広告 .....	6
4. Webコンテンツ「DOたび」 .....	7
5. 機内VTR広告 .....	9
6. 機内エンターテインメントサービス .....	10
ご出稿に関する注意事項 .....	11~13



# PROFILE

「北海道の翼」AIRDOは、北海道と本州・福岡を結ぶ11路線を運航しています。

## OPERATED ROUTES 運航路線

就航ルート		就航開始	便数/日
東京(羽田)	札幌(新千歳)	1998年12月	24便(12往復)
	旭川	2003年7月	6便(3往復)
	函館	2005年3月	4便(2往復)
	女満別	2006年2月	4便(2往復)
	帯広	2011年3月	6便(3往復)
	釧路	2013年3月	4便(2往復)
札幌(新千歳)	仙台	2008年11月	6便(3往復)
	名古屋(中部)	2015年10月	2便(1往復)
	神戸	2013年6月	4便(2往復)
	福岡	2022年7月	2便(1往復)
函館	名古屋(中部)	2015年10月	2便(1往復)

※シーズンによって運行便数に変更あり

## AIRPLANE 機材



ボーイング767-300ER  
座席数288席



ボーイング737-700  
座席数144席

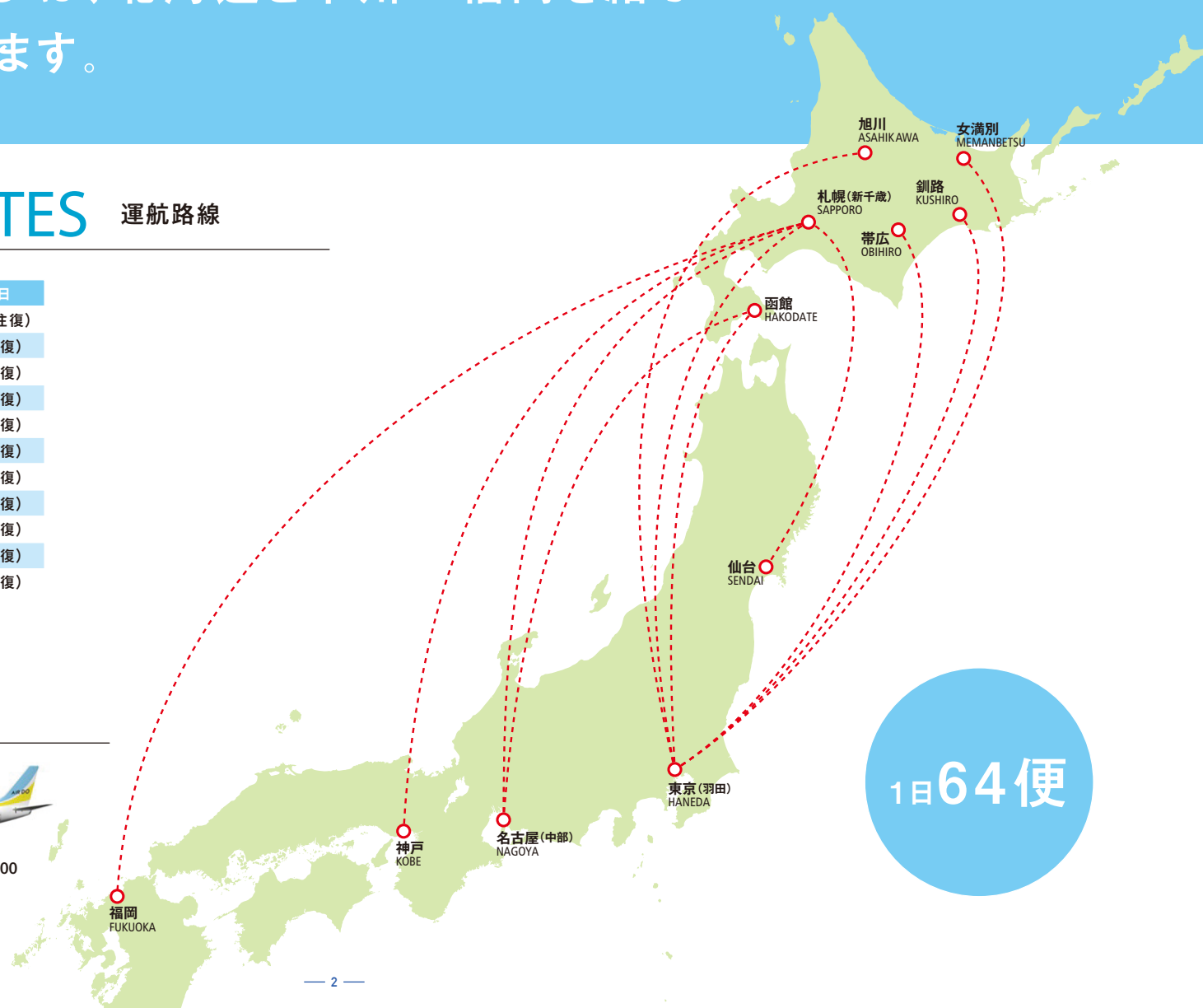

1日64便

# BOARDING RECORD 搭乗実績 ※2025年1月～12月

旅客数

**380万人/年**

就航率

**98.5%**

搭乗率

**83.2%**

定時出発率

**80.2%**

※ANAとの共同運航便で発行された航空券でご搭乗のお客様を含む

# PASSENGER CHARACTERISTICS 旅客特性

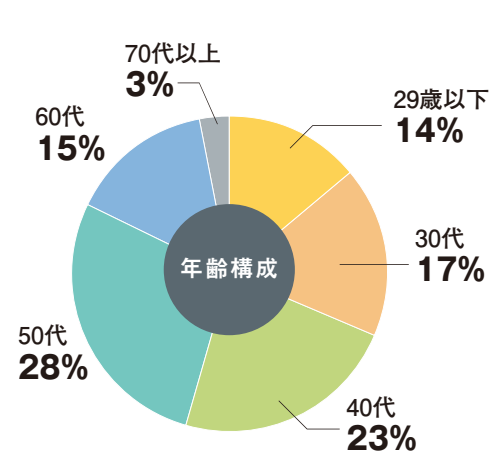

消費傾向の高い30代～50代のコア層を中心に、幅広い世代にご利用いただいています。

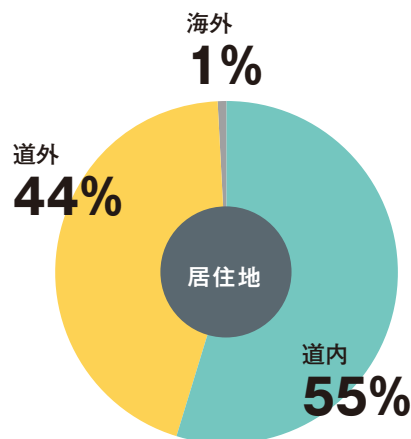

道内と道外の利用者がほぼ同じ割合で、双方にバランス良くPRを行えます。

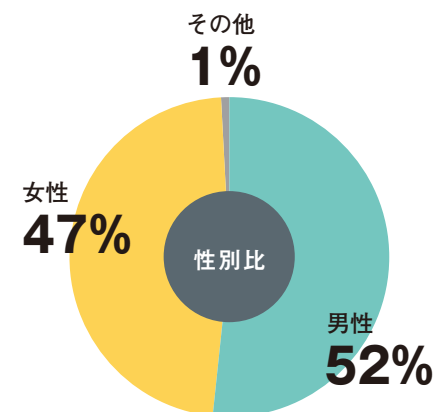

男性、女性、ほぼ同じ割合でご利用いただいています。

# IN-FLIGHT MAGAZINE

機内誌「rapora」

月間約 320,000 人が閲覧可能な、AIRDO 全路線に搭載される機内誌への広告

媒体概要	
サイズ	A4版正寸(天地297mm×左右210mm)、中綴じ、右開き
発行	毎月1日
閲覧可能者数	月間搭乗者数約32万人(2025年度上期実績平均)
配置・設置	機内搭載(AIRDO全運航便)、定期購読(バックナンバー含む)販売あり

スケジュール	
申込締切	掲載号発行日の40日前
入稿締切	掲載号発行日の約30日前

※スケジュールはお申し込み時にご案内いたします



料金表		
表4(裏表紙)	天地297mm × 左右210mm	1,000,000円(税込価格 1,100,000円)
表2(表紙裏面)	天地297mm × 左右210mm	800,000円(税込価格 880,000円)
表3(裏表紙裏面)	天地297mm × 左右210mm	700,000円(税込価格 770,000円)
本文見開き	天地297mm × 左右420mm	1,000,000円(税込価格 1,100,000円)
本文1 P(中面)	天地297mm × 左右210mm	500,000円(税込価格 550,000円)

見開き広告イメージ



機内誌「ラポラ」をご覧になりましたか？

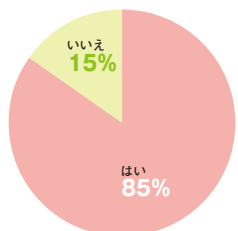

閲覧率が高く効果的なリーチが期待できます。 → 月間搭乗者数のうち「必ず読む」と「だいたい読む」を合わせると85%が読むと回答

旅行の主な目的は？

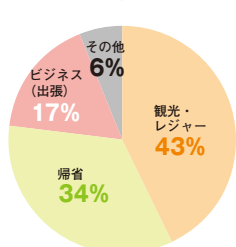

観光・レジャーを中心に幅広い層へのPRが可能 → 月間搭乗者数のうち77%が観光・レジャー、17%がビジネス

北海道を感じるAIRDOのサービスは？

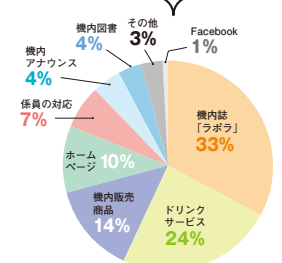

北海道の航空会社ならではのPRが可能 → 月間搭乗者数のうち33%が機内誌「ラポラ」、24%がドリンクサービス

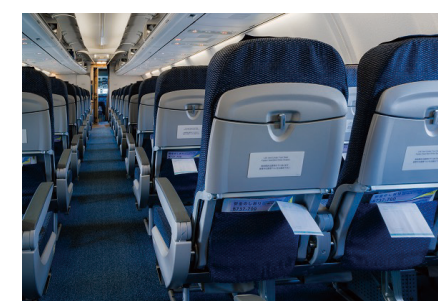

※全席座席ポケットへ設置

# IN-FLIGHT SAMPLING

機内サンプリング

## 客室乗務員からの手渡し、または機内へ商品サンプルを設置

多くのお客様に商品の良さを実感してもらい、無駄のない高い販促効果を促します。  
客室乗務員による商品PRアナウンスも可。



※過去の商品一例

### レギュラーサンプリング

#### 媒体概要

実施期間	最大30日程度 <small>※夏季多客期や年末年始等 実施不可期間あり</small>
商品サイズ	15cm×15cm以内(外装を含む)
対象路線	羽田または千歳に発着する路線
配布方法	CAによる手渡し
その他	サンプリング商品の事前審査がございます。

#### 料金表

広告費	100円 / 1個(税込価格 110円)
管理手数料	50,000円(税込価格 55,000円)

※数量は3,000個より承ります

### 持ち帰りサンプリング

#### 媒体概要

実施期間	要相談(配り切りまで) <small>※夏季多客期や年末年始等 実施不可期間あり</small>
商品サイズ	5cm×5cm以内(外装を含む)を目安とし、厚さの無いもの <small>※サイズにつきましては、別途ご相談ください。</small>
対象路線	B767型機で運航する羽田⇄新千歳
配布方法	商品設置 <small>※降機時にお客様ご自身で籠から商品をお取りいただけます。</small>
その他	サンプリング商品の事前審査がございます。

#### 料金表

広告費	50円 / 1個(税込価格 55円)
管理手数料	50,000円(税込価格 55,000円)

※数量は5,000個より承ります

※深夜・早朝便等、実施できない便がございます。※運航の状況やイレギュラーにより配布できない場合があります。

※往復分の商品を出発空港で搭載する為、復路の配布個数が足りなくなった場合は実施できない場合があります。

※機材の一部(前方10列目まで等)のポジションを指定しての実施はできません。

※その他、詳細につきましてはお問い合わせください。

※機内誌広告への同時申し込みで、割引致します。詳しくはお問い合わせください。

※航空機への搭降載費用が別途発生する場合があります。



### 客室乗務員から手渡されるお客様への 接触率が高いアドバタイジング

ドリンクサービス時に提供される紙コップに広告を掲載いただけます。  
企業様のブランディングやイメージ訴求に効果を発揮します。



#### 料金表

##### 24万個(約1か月分)

モノクロ(1C)	1,500,000 円(税込価格 1,650,000円)
カラー(4C)	2,100,000 円(税込価格 2,310,000円)

##### 48万個(約2か月分)

モノクロ(1C)	2,500,000 円(税込価格 2,750,000円)
カラー(4C)	3,200,000 円(税込価格 3,520,000円)

##### 72万個(約3か月分)

モノクロ(1C)	3,500,000 円(税込価格 3,850,000円)
カラー(4C)	4,300,000 円(税込価格 4,730,000円)

#### スケジュール

申込締切	配布開始月の4ヵ月前
入稿締切	配布開始月の4ヵ月前



※過去の広告掲載一例

※航空保安上やむを得ない事情により、ドリンクサービスを中止する場合があります。※デザインは単一となります。また事前審査があります。※一括契約となるため、契約途中でのデザイン変更はできません。※カラーデザインは、紙コップの性質上、色味の出力に制限があります。※上記金額は、広告出稿料金です。別途紙コップの制作費がかかる場合があります。



## 「DOたび」は、AIRDOが運営する北海道特化型Webコンテンツ

“北海道をもっと好きになる旅へ。”をコンセプトに、地元を知り尽くした航空会社ならではの視点で独自に取材・編集を実施。観光情報にとどまらず、その土地の魅力やストーリーまで丁寧に発信しています。

AIRDOだからこそ届けられるリアルで信頼性の高い情報が、“行ってみたい”を“行ってよかった”へと変える旅のきっかけを創出します。北海道の翼AIRDOが提案する観光ガイドとして、旅マエから旅アトまで、北海道ファンとの接点を広げるメディアです。

北海道の翼AIRDOが提案する北海道観光ガイドをぜひご活用ください。

### カテゴリー

- ・北海道の食を楽しむ(グルメ)
- ・就航地周辺情報
- ・旅のモデルコース
- ・北海道のロケ地を追う
- ・機内誌からお届け

### 顧客プロフィール(DOたび限定)

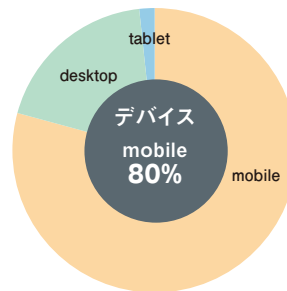
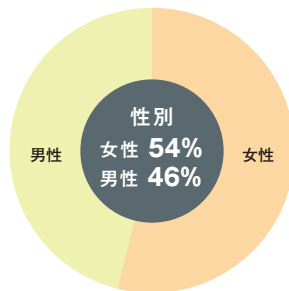
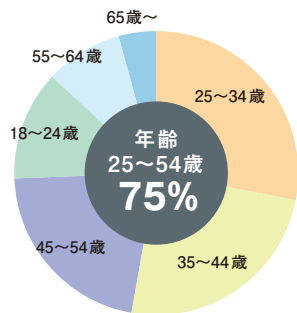

# AIRDO RECOMMENDED TRAVEL INFORMATION DOたび

媒体概要	
概要	DOたび編集部監修のもと、ライターが取材・撮影のうえ、原稿制作を行い、記事フォーマットで情報掲載します。
掲載期間	契約期間に準じる。 ※例えば事業委託契約期間が年度内であれば、掲載の保証期間は3月までとなります。 ただし、特に取り下ろしのご要望がなければ、継続して掲載予定です。
掲載場所	掲載直後は新記事および各カテゴリーエリアに掲載。 その後、各カテゴリーのみ継続して掲載。
情報発信	・メールマガジン1回 ・機内エンターテインメントプログラム「Do Sky On-Demand」 ※SNS(X・Instagram・Facebook)はご相談により対応可能
申込期限	掲載希望日より60日～90日前
企画・進行における条件	・当社就航地エリア ・日帰りでの取材&撮影になります ・天候などの事由による取材日再調整はできかねます ・紹介スポットの件数:5件程度 (取材内容、ロケーションにより前後します。) ・コンテンツ修正回数:2回まで (デザイン変更不可、テキスト、写真修正のみ)
オプション	Web広告は費用や期間の相談により対応可能
料金表	
1本	400,000円(税抜)
2本	700,000円(税抜)
3本	1,000,000円(税抜)

※材料費を含みます  
※取材地域により追加料金が発生する場合があります



※掲載イメージ(Web サイト)

## 空の時間を、伝える時間に。

AIRDOの機内接点を活用し、お客様の旅に寄り添いながら、コンテンツを効果的に発信できます。

旅の期待感や移動中のリラックスした時間に寄り添うことで、ブランドやサービスへの理解・好意形成につなげます。

## 出稿プラン

ご出稿の目的やご予算に応じて、2つのプランをご用意しています。広いリーチを確保したい場合は、B767型機・B737型機の両機材で放映する「全機放映プラン」。費用を抑えて機内VTR広告を活用したい場合は、B737型機で運航する便を対象とした「B737型機放映プラン」をおすすめします。

### 全機放映プラン

B767型機・B737型機の両機材で放映するプランです。より多くのお客様へのリーチが期待でき、広域的な広告・PR展開に適しています。

概要	
出稿時期	広告主様の指定時期
放映期間	毎月1日～末日
放映回数	原則1フライト中1回（水平飛行）
放映対象	B767型機・B737型機で運航する便
料金(税抜)	30秒：1,500,000円
	60秒：2,000,000円
	90秒：2,500,000円

### B737型機放映プラン

B737型機で運航する便を対象に放映するプランです。B767型機は対象外となりますが、限られたご予算でのPRに適しています。

概要	
出稿時期	広告主様の指定時期
放映期間	毎月1日～末日
放映回数	原則1フライト中1回（水平飛行）
放映対象	B737型機で運航する便
料金(税抜)	30秒：700,000円
	60秒：1,000,000円
	90秒：1,500,000円

### スケジュール

申込締切	出稿月の2か月前
入稿締切	出稿月の2か月前

※詳細なスケジュールは申し込み後にご案内いたします。

※運航状況、機材変更、機材不具合、客室乗務員の業務状況等により、予定どおり放映できない場合があります。放映回数・対象便・対象路線を保証するものではありません。放映枠には限りがあるため、お受けできない場合があります。

B767型機

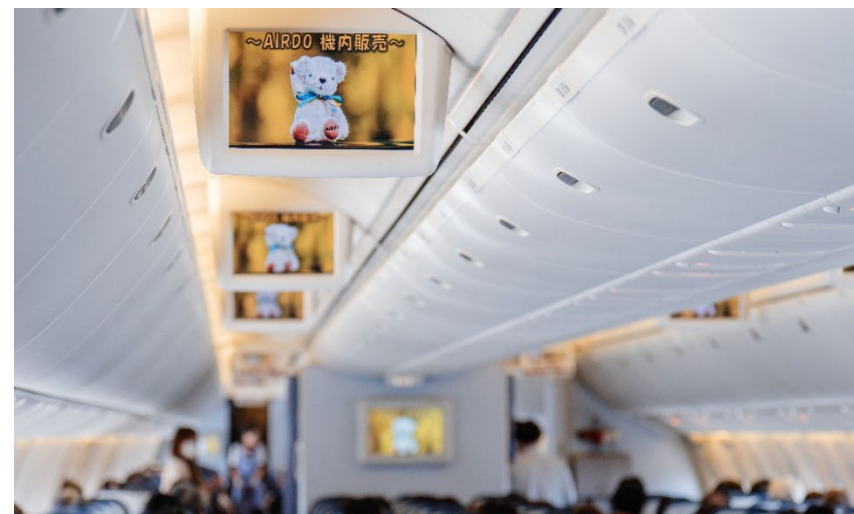

B737型機



※機内モニターでの放映イメージ（実際の放映機種・環境は路線により異なります）旅のリラックスタイムに寄り添う、高い視認性と好意形成を両立したアプローチが可能です。

## 旅の時間に、ブランドの魅力を届ける。

DO SKY ON-DEMANDは、AIRDO機内でお客様ご自身のスマートフォンやタブレットから楽しみいただける機内エンターテインメントサービスです。

動画・音声・電子書籍を通じて、企業や地域、商品の魅力を自然に届けることができます。



オーディオ



動画



機内誌・電子書籍



フライトマップ

## 出稿プラン

### 媒体概要

出稿時期	AIRDO指定の更新時期
配信期間	毎月1日～末日
配信時間	離陸後シートベルト着用サイン消灯後から着陸まで
配信対象	B767型機・B737型機で運航する便
料金(税抜)	機体作業費：100,000円 1か月：250,000円

※AIRDO指定の更新スケジュールに合わせた入稿・調整が必要となります。

### スケジュール

※詳細なスケジュールは申し込み後にご案内いたします。

申込締切	出稿月の2か月前
入稿締切	出稿月の2か月前

※運航状況、機材変更、機材不具合等により、予定どおり配信できない場合があります。  
対象便・対象路線を保证するものではありません。



# 広告出稿基準

本基準は、AIRDOの保有する広告媒体に対する広告出稿に関し、順守していただきたい事項を定めたものです。

なお、順守していただけない場合には、広告出稿をお断りすることがあります。

## 各広告媒体共通の基準

- 各広告媒体は機内サービスの一部であるため、お客様に不快感や不安感等を与える恐れのある広告は、広告出稿をお受けできない場合がありますので、あらかじめご了承ください。
- すべての広告媒体への出稿について、当社基準による企業審査、商品審査、表現(広告内容)審査を行います。このため、事前に可否をご相談ください。基準に満たない広告については、内容の変更または出稿をお断りする場合があります。
- 長期契約において途中で基準に反する事象が発生した際には、当社が広告出稿を打ち切る場合があります。(当社はその際の責任を負わないものといたします。)
- 当社運航便の運休・減便、航空機の整備作業・欠航が発生した場合でも値引きや返金はありません。
- 広告主、商品およびサービスに関する基準
  - 以下に定める業種、商品およびサービスは承ることができません。
    - ・AIRDOの営業活動と競合する業種や商品およびサービス(連想させるようなものを含む)
    - ・航空機の旅行に不安感をおよぼす業種、商品およびサービス
    - ・詐欺的なもの、またはいわゆる不良商法とみなされる業種
    - ・反社会的勢力または関連する事業者
    - ・各種法令に違反している事業者
    - ・法律で禁止されている商品、無認可商品および粗悪品などの不適切な商品およびサービス。それらを提供する事業者
    - ・公序良俗に反するもの
    - ・ギャンブル
    - ・風俗営業に関わる業種又は事業者、その他AIRDOとして不適切と判断されるもの
- 表現内容に関する基準
  - ・広告表現に当たっては、以下の各項目に従い作成をお願いします。審査の結果、当該基準に反するものは広告取り扱いができません。
  - ・著作権やマーク、標語、呼称など権利物を権利者に無断で使用してはならない。
  - ・アルコール飲料の広告については、「お酒、飲酒は20歳を過ぎてから」の文言を必ず明記する。
  - ・機内で持ち込み制限や使用期限のある商品の広告は、原稿中に機内での持ち込み制限や使用期限のあることを表記する。
  - ・その他、公序良俗に反する、または社会的秩序を乱す表現など当社が不適切と判断するものは禁止する。
- キャンセルの取り扱いについては、以下の通りとします。
  - ・申し込み後のキャンセルは承ることができません。
  - ・万が一、やむを得ない理由にてキャンセルする場合はキャンセルチャージを頂戴する場合があります。
  - ・上記やむを得ない理由にて広告出稿をキャンセルされる場合、その後の弊社の掲載履行義務も取消しとなります。
- 同月に同業種の広告が入ることがあります。予めご了承ください。
- 広告データを掲載した成果物は、AIRDO WEB サイト、AIRDO 公式SNS、その他メディアに掲載することがありますので予めご了承ください。

# 広告出稿基準

本基準は、AIRDOの保有する広告媒体に対する広告出稿に関し、順守していただきたい事項を定めたものです。  
なお、順守していただけない場合には、広告出稿をお断りすることがあります。

## 機内誌「rapora」(ラポラ)に関する出稿基準

- ・広告原稿は、完全データにてご入稿ください。
- ・データ入稿の際は、イラストレーターデータ(CCまで対応)と出力紙もしくはそれに準ずるPDF、JPEGデータの添付をお願いします。
- ・プロセス4色カラー印刷になります。特色指定はできませんので、プロセス4色に置き換えてください。
- ・入稿の際は、可能な限り色見本の添付をお願いします。色見本の返却は致しかねます。
- ・入稿後の校正は原則として1回とさせていただきます。
- ・断裁版の原稿については、社名・コピー等は仕上がりサイズより天地左右各10mm以上内側に収めてください。  
また、各辺とも3mm以上の裁ち落とし分をご用意ください。

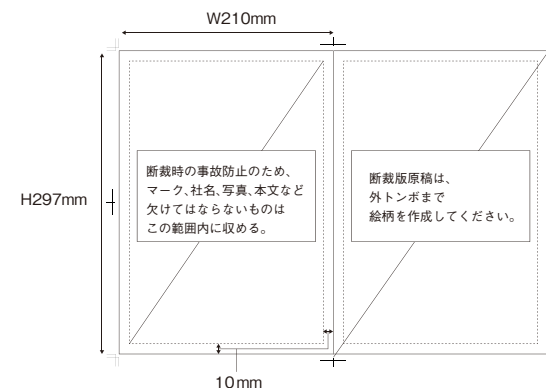

## 機内紙コップ広告に関する出稿基準

- ・デザインは単一となります。また、一括契約となりますので、契約途中でのデザイン変更はできません。
- ・カラーデザインは紙コップの性質上、色味の出力に制限があります。
- ・デザインによっては、追加料金が発生することがあります。
- ・広告原稿は、完全データにてご入稿ください。
- ・入稿後の校正は原則として1回とさせていただきます。
- ・出向期間終了時に余っている紙コップは、別の月に機内配布いたします。
- ・配布月中に在庫不足になった場合は、オリジナル混載いたします。

## 機内サンプリングに関するお願い

- ・サンプリングの内容は事前の審査が必要です。食品の場合は、開発段階、試作品等ではなく商品として完成しているものとします。
- ・客室乗務員は、客室業務・保安業務を優先させていただくため、便により実施できない場合がございます。
- ・サンプリング品は指定の納品先まで直接お送りください。分納をお願いする場合がございます。送料はお客様負担となります。
- ・サンプリングは、配りきりを基本としておりますが、商品の残数が1便あたりの座席数を下回った場合は、サンプリング終了とさせていただきます。
- ・残数が発生する場合があります。原則、終了後にサンプリング商品の在庫は返却いたしませんのでご了承下さい。やむを得ず残数の返送を希望される場合の送料はお客様負担となります。
- ・機内搭載に適した形態をAIRDOより指定させていただきます。
- ・PL保険へのご加入など安全措置をお願いいたします。
- ・その他詳細につきましてはお問い合わせください。
- ・要冷蔵、要冷凍等、常温保管できない商品は承ることができません。

# 広告出稿基準

本基準は、AIRDOの保有する広告媒体に対する広告出稿に関し、順守していただきたい事項を定めたものです。なお、順守していただけない場合には、広告出稿をお断りすることがあります。

## 機内VTR広告に関する出稿基準

機内スクリーンおよびモニターにて放映する映像素材については、各広告媒体共通の出稿基準に加え、以下の基準を満たすものとします。

- ・モニターから音声は出ません。音声はジャック付きイヤホンを通じて提供されます。お客様ご自身によるチャンネル選択が必要となるため、視認性を考慮し、字幕の付与を推奨します。また、イヤホンは機内で配布していないため、お客様ご自身でのご用意が必要となります。
- ・映像・画像・音楽・出演者等に関する著作権、肖像権、その他権利処理は、広告主様の責任において事前に完了してください。
- ・動画素材はMP4形式でのご入稿を基本とします。静止画スライドの場合は、PowerPoint形式でのご入稿をお願いする場合があります。
- ・B767型機とB737型機では、画面表示比率および搭載方法が異なります。B767型機は16:9、B737型機は4:3での表示となるため、両機材での放映を希望される場合は、いずれの画面でも重要な情報が欠けないようご注意ください。
- ・文字やロゴ等の重要情報は、セーフティゾーン内に収めてください。特にB737型機での表示を考慮し、重要情報は画面中央寄りに配置することを推奨します。16:9素材の場合、機材や表示環境により上下または左右に黒帯が入る場合があります。
- ・1素材あたりの放映時間に明確な上限は設けておりませんが、放映時間が長い場合、運航状況等により放映できない可能性が高まります。
- ・運航状況、機材変更、機材不具合、客室乗務員の業務状況等により、予定どおり放映できない場合があります。なお、放映回数・対象便・対象路線を保証するものではありません。
- ・プランに定める対象機材の範囲を除き、個別の放映路線、放映便、放映順序の指定はお受けできません。
- ・放映枠には限りがあるため、空き状況によってはご希望の時期でお受けできない場合があります。
- ・広告内容については、事前にAIRDO所定の審査を行います。内容によっては、修正のお願い、または掲出をお断りする場合があります。

### ●セーフティゾーンについて

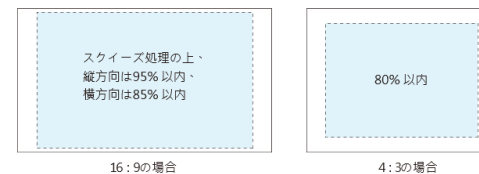

## 機内エンターテインメントサービスに関する出稿基準

- ・映像・画像・音楽・出演者等に関する著作権、肖像権、その他権利処理は、広告主様の責任において事前に完了してください。
- ・データサイズの都合上、圧縮して配信する場合があります。
- ・入稿時のデータ形式について、変更をお願いする場合があります。
- ・サムネイル、説明文など、本編以外にもご入稿いただく必要があるデータがございます。詳細は申し込み後にご案内いたします。
- ・運航状況、機材不具合等によって、配信ができない場合もございます。なお、対象便・対象路線を保証するものではありません。
- ・配信路線の指定はお受けできません。
- ・広告内容については、事前にAIRDO所定の審査を行います。内容によっては、修正のお願い、または掲出をお断りする場合があります。

### 入稿時のデータ形式

動画	MP4 エンコード:H.264AVC 解像度:1080p
音声	MP3
電子書籍	PDF

お問い合わせ・お申し込みは

〒060-0001 北海道札幌市中央区北1条西2丁目9 オーク札幌ビル8階  
株式会社AIRDO マーケティング本部 営業部

**TEL.011-223-1121**

AIRDO HPより 機内誌 rapora

<https://www.airdo.jp/service/rapora/>

